

### INFORMAÇÕES TÉCNICAS

<b>Altura (em mm) :</b>	8
<b>Categoria :</b>	Pratos
<b>diâmetro do cano interno :</b>	4 mm
<b>diâmetro do lábio de contato :</b>	16 mm
<b>Faixa :</b>	ventosa
<b>Força horizontal :</b>	9 N
<b>Força vertical :</b>	5 N
<b>Forma :</b>	Placa
<b>Número de foles :</b>	0,5 foles
<b>Série :</b>	PFG
<b>Seta :</b>	1,9 mm

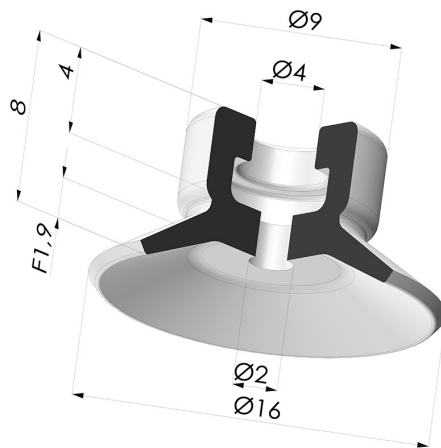

### Variações:



Referência da variação:

#### **PFG 15ASLT A**

- Cor: Translúcido com certificação CE para contato com alimentos
- Dureza da costa: SH60
- Matéria: Silicone



Referência da variação:

#### **PFG 15ANI A**

- Cor: Preto
- Dureza da costa: SH50
- Matéria: Nitrila

### Guia de materiais:

	Material	Código	Resistência à temperatura (°C)	Flexibilidade	Resistência à abrasão	Resistência UV/Intempéries	Resistência a óleos	Compatibilidade alimentar
	Silicone Translúcido com certificação CE para contato com alimentos	SLT	-60/+250	✓✓✓	✗	✓✓✓	✗	FDA  **
	Nitrila Preto	NI	-10/+80	✓	✓	✗	✓✓	✗

Os pedidos de certificados FDA e/ou CE devem ser efetuados OBRIGATORIAMENTE no momento da encomenda. Um pedido posterior implicará custos adicionais. Para responder às expectativas dos nossos clientes industriais, a NOVACOM dispõe do maior leque de materiais elastoméricos ou termoplásticos. Também podemos desenvolver novos materiais segundo um caderno de encargos preciso, a fim de resolver aplicações específicas para os nossos clientes.

✓✓✓ Excelente | ✓✓ Bom | ✓ Fraca | ✗ Má | ✗✗ Não recomendado

\*Possibilidade de solicitar certificado FDA e/ou CE em diversas referências no momento da encomenda; consulte-nos.

\*\* Certificação de contacto alimentar: (CE) 1935/2004 - (FDA) 21 CFR 177.2600

\*\*\* Certificação de contacto alimentar: (CE) 10/2011 - (FDA) 21 CFR

### Produtos relacionados:



#### **Inserto fêmea removível 1/8G**

Referência do produto: FTF 5A G1/8

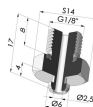

#### **Inserto removível macho 1/8G**

Referência do produto: FTM 5A G1/8



#### **Inserto macho M5 removível**

Referência do produto: FTM 5A M5

E-mail: [info@novacom-grp.com](mailto:info@novacom-grp.com)

NOVACOM - Z.A. de Sars et Rosières - 30, rue de l'épau - 59230 ROSULT - França

Tél. : +33 (0)3 27 30 53 53

Número de IVA : FR57 381 120 484