

**TECHNISCHE INFORMATIONEN**

- Balgen :** 1,5 Falten
- Federweg :** 7 mm
- Form :** 1,5 Falten
- Höhe :** 23
- Horizontalkraft :** 22 N
- Kategorie :** Falten
- Lippendurchmesser :** 25 mm
- Rohrinnendurchmesser :** 6mm
- Serie :** 8
- Sortiment :** Sauggreifer
- Vertikalkraft :** 11 N

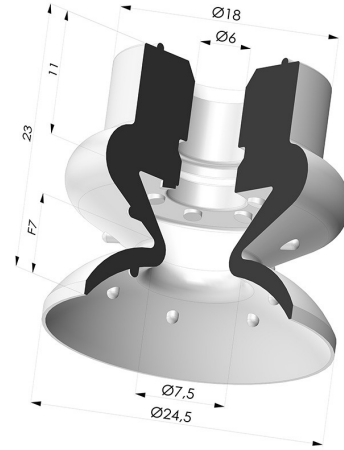

**Varianten:**



- Variantenreferenz:  
**80A 25SLT A**
- Farbe: Transparent (Lebensmittelszertifikat)
  - Materiale: Silikon
  - Shore-Härte: SH60





- Variantenreferenz:  
**80A 25NI A**
- Farbe: Schwarz
  - Materiale: Nitril
  - Shore-Härte: SH50



- Variantenreferenz:  
**80A 25SL A SH30**
- Farbe: Rot
  - Materiale: Silikon
  - Shore-Härte: SH40

**Werkstoffleitfaden:**

	Material	Code	Temperatur beständigkeit (°C)	Flexibilität	Abrieb festigkeit	UV/Witterungs beständigkeit	Ölbeständigkeit	Lebensmittel verträglichkeit
	Silikon Transparent (Lebensmittelszertifikat)	SLT	-60/+250	✓✓✓	✗	✓✓✓	✗	FDA  **
	Nitril Schwarz	NI	-10/+80	✓	✓	✗	✓✓	✗

✓✓✓ Hervorragend | ✓✓ Gut | ✓ Gering | ✗ Schlecht | ✗✗ Nicht empfohlen

\*Eine FDA- und/oder EG-Bescheinigung kann für verschiedene Referenzen bei der Bestellung angefragt werden; bitte kontaktieren Sie uns.

\*\* Lebensmittelkontakt-Zertifizierung: (EG) 1935/2004 - (FDA) 21 CFR 177.2600

\*\*\* Lebensmittelkontakt-Zertifizierung: (EG) 10/2011 - (FDA) 21 CFR

Anfragen nach FDA- und/oder EG-Bescheinigungen müssen UNBEDINGT bei der Bestellung erfolgen. Eine nachträgliche Anfrage verursacht zusätzliche Kosten. Um den Erwartungen unserer Industriekunden gerecht zu werden, bietet NOVACOM die größte Auswahl an Elastomer- und Thermoplast-Werkstoffen. Wir können auch neue Werkstoffe nach einem präzisen Lastenheft entwickeln, um spezielle Anwendungen unserer Kunden zu lösen.

## Ähnliche Produkte:



### **Abtrennbarer Halter IG G1/4"**

Produktreferenz: DS



### **Abtrennbarer Halter AG G1/4"**

Produktreferenz: ES



### **Abtrennbarer Halter IG G1/8"**

Produktreferenz: FTF 20B G1/8



### **Abtrennbarer Halter AG G1/8"**

Produktreferenz: FTM 20B  
G1/8