

TECHNISCHE INFORMATIONEN

- Aussendurchmesser :** 15 mm
- Balgen :** 0.5 Faltenbalg
- Federweg :** 1.9 mm
- Form :** Flach
- Höhe :** 7
- Horizontalkraft :** 8.03 N
- Kategorie :** Flach
- Lippendurchmesser :** 15 mm
- Rohrinnendurchmesser :** 4 mm
- Serie :** 5
- Sortiment :** Sauggreifer
- Vertikalkraft :** 4.02 N

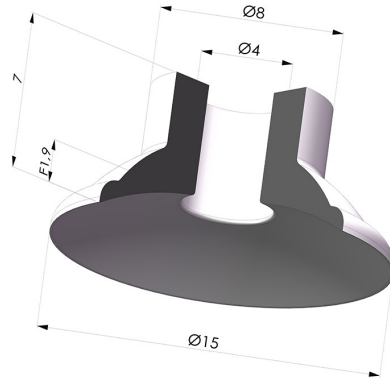

Varianten:





Variantenreferenz:

5 15-2SLB A

- Farbe: Weiss (Lebensmittelszertifikat)
 - Materiale: Silikon
 - Shore-Härte: SH40

Werkstoffleitfaden:

	Material	Code	Temperatur beständigkeit (°C)	Flexibilität	Abrieb festigkeit	UV/Witterungs beständigkeit	Ölbeständigkeit	Lebensmittel verträglichkeit
	Silikon Weiss (Lebensmittelszertifikat)	SLB	-60/+250	✓✓✓	✗	✓✓✓	✗	FDA  **

✓✓✓ Hervorragend | ✓✓ Gut | ✓ Gering | ✗ Schlecht | ✗✗ Nicht empfohlen

*Eine FDA- und/oder EG-Bescheinigung kann für verschiedene Referenzen bei der Bestellung angefragt werden; bitte kontaktieren Sie uns.

** Lebensmittelkontakt-Zertifizierung: (EG) 1935/2004 - (FDA) 21 CFR 177.2600

*** Lebensmittelkontakt-Zertifizierung: (EG) 10/2011 - (FDA) 21 CFR

Anfragen nach FDA- und/oder EG-Bescheinigungen müssen UNBEDINGT bei der Bestellung erfolgen. Eine nachträgliche Anfrage verursacht zusätzliche Kosten. Um den Erwartungen unserer Industriekunden gerecht zu werden, bietet NOVACOM die größte Auswahl an Elastomer- und Thermoplast-Werkstoffen. Wir können auch neue Werkstoffe nach einem präzisen Lastenheft entwickeln, um spezielle Anwendungen unserer Kunden zu lösen.

Ähnliche Produkte:



Abtrennbar Halter AG M5
Produktreferenz: 9MM5



Abtrennbarer Halter IG G1/8"
Produktreferenz: F18C12L20



Abtrennbarer Halter AGG1/8"
Produktreferenz: M18C12L20



Schraube M4 - ØKopf 8MM - L 16.5MM
Produktreferenz: M4T8L16.5