

TECHNISCHE INFORMATIONEN

Balgen :	2,5 Falten
Federweg :	20 mm
Form :	2,5 Falten
Höhe :	36
Horizontalkraft :	78.5 N
Kategorie :	Falten
Lippendurchmesser :	50 mm
Rohrinnendurchmesser :	6.5mm
Serie :	96C
Sortiment :	Sauggreifer
Vertikalkraft :	39.5 N

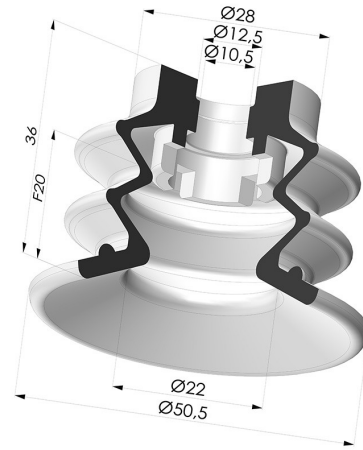

Varianten:



Variantenreferenz:
96C 50PU A

- Farbe: Grün / Gelb
- Materiale: Polyurethan
- Shore-Härte: SH60 / SH30

Ähnliche Produkte:



Abtrennbarer Halter AG 1/4G

Produktreferenz: 9G14-
2



Abtrennbarer Halter AG 1/4G - mit Filter

Produktreferenz: 9G14-
2-F



Abtrennbarer Halter AG 1/4G - mit Düse

Produktreferenz: 9G14-
2-GIC

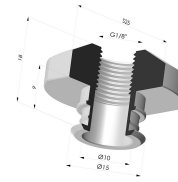

Abtrennbarer Halter IG 1/8G

Produktreferenz: 9G18-
2



Abtrennbarer Halter IG 1/8G - mit Filter

Produktreferenz: 9G18-
2-F



Abtrennbarer Halter IG 1/8G - mit Düse

Produktreferenz: 9G18-
2-GIC

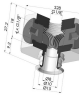

Abtrennbarer Halter IG 1/8G - mit 5 Ausgänge

Produktreferenz: 9G18-
3

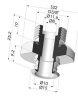

Abtrennbarer Halter AG 3/8G

Produktreferenz: 9G38-
2

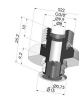

Abtrennbarer Halter AG 3/8G - mit Düse

Produktreferenz: 9G38-
2-GIC

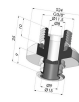

Abtrennbarer Halter AG 3/8G - mit Filter

Produktreferenz:
9GM38-4-F



Abtrennbarer Halter IG 3/8G - mit Filter

Produktreferenz:
9GF38-4-F