

TECHNISCHE INFORMATIONEN

- Balgen :** 2,5 Falten
- Federweg :** 7 mm
- Form :** 2,5 Falten
- Höhe :** 15
- Horizontalkraft :** 14 N
- Kategorie :** Falten
- Lippendurchmesser :** 20 mm
- Rohrinnendurchmesser :** 5mm
- Serie :** 96C
- Sortiment :** Sauggreifer
- Vertikalkraft :** 7 N

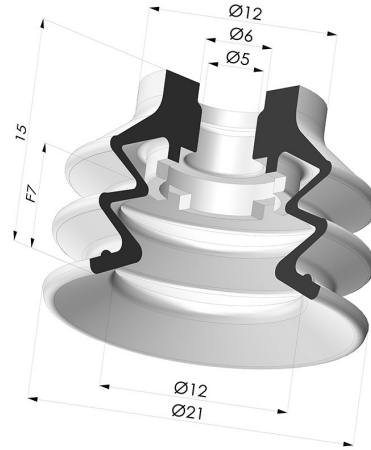

Varianten:



Variantenreferenz:
96C 20PU A

- Farbe: Grün / Gelb
- Materiale: Polyurethan
- Shore-Härte: SH60 / SH30

Ähnliche Produkte:



**Abtrennbarer Halter
 IG M5**
 Produktreferenz: 9PM5-
 2



**Abtrennbarer Halter
 IG M5 - mit Filter**
 Produktreferenz: 9PM5-
 2-F



**Abtrennbarer Halter
 IG M5 - mit Düse**
 Produktreferenz: 9PM5-
 2-GIC



**Abtrennbarer Halter
 AG 1/8G - mit Filter**
 Produktreferenz:
 9PM18-4-F



**Abtrennbarer Halter
 IG 1/8G - mit Filter**
 Produktreferenz:
 9PF18-4-F